

TILE D110

Канализационный выход

Артикул: K86

Система вентиляции WiroVent®

Комплект канализационного выхода с универсальным проходным элементом для низкопрофильных металлических кровель.



Описание:

- кровельное покрытие: низкопрофильная (до 35 мм) металлическая кровля
- тип вентвыхода: канализационный выход
- угол установки: 5 - 45 град.
- размеры: D 110 / H 265 мм
- упаковка: 1 шт. / уп.
- материал и размеры упаковки: картон 52,5 x 39,5 x 26,5 см
- вместимость на европаллете 1,2x0,8 м высотой 1,8 м: 24 шт
- вес нетто: 2,35 кг
- вес брутто: 2,90 кг
- встроенный уровень WASSERWAAGE
- материал: PP – полипропилен, окрашенный в массу, с защитой от УФ излучения

Основные цвета RAL:



Подробнее на сайте www.wirplast.ru

Технический рисунок:

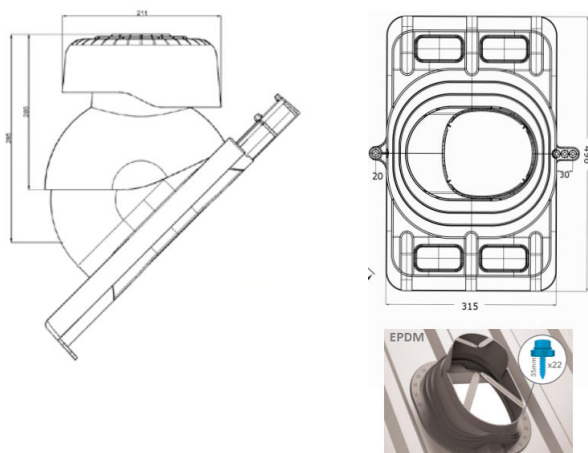

Комплектация:

- вентиляционный выход с защитной решеткой
- проходной элемент
- 16шт. фермерских шурупов под цвет вентвыхода
- уплотнитель EPDM
- 22шт. оцинкованных шурупов